

北鼎
WWW. **BUYDEEM** .COM

深圳市北鼎科技有限公司
地址:深圳市南山区留仙大道同富裕工业城2号厂房3楼A
邮箱:service@buydeem.com
服务热线:4008-815-820

S503-91-8
产品请以实物为准, 如有细微改动恕不另行通知。

BUYDEEM 北鼎



饮水机 (迷你水立方)

使用本产品之前请详细阅读本说明书, 更多详情请登陆www.buydeem.com

S503使用说明书

索引

一、注意事项	1
二、认识产品	3
1. 产品结构图	3
2. 操作按键介绍	4
3. 技术规格	5
三、使用产品	6
1. 初次使用	6
2. 开始使用	7
3. 自定义温度	8
4. 沸腾	9
5. 常温水	10
6. 锁定/解锁	11
四、清洁和保养	12
五、故障处理	13
六、保修和服务	14
七、保修卡	16

感谢您购买北鼎产品，为使您充分享受北鼎全方位的服务与支持，请在使用本产品之前详细阅读本说明书及相关图解。

注意事项

⚠ 危险

-切勿将饮水机、电源线或插头置于水中或其他任何液体中。

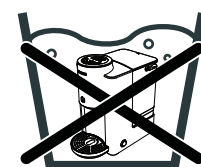

⚠ 警告

- 本产品仅设计为家用，厂家对任何商用或不遵照说明的操作不负任何责任，且不进行保修。
- 插头仅能连接带接地的插座或总接地的插板，请确保产品规格上显示的电压与主电压一致，建议不要使用延展线板。
- 必须盖好水箱盖才能使用饮水机。
- 手沾水时禁止使用饮水机。

注意

- 始终放置在平坦、稳固、耐热的工作台上。
- 请勿将饮水机和电源线放置在高温、潮湿、光滑的台面或锋利的边缘。
- 注意不要将饮水机放置在高温台面或靠近明火的地方使用。
- 发现饮水机不能正常工作时，应立即拔掉电源插头。
- 不要拉扯电源线来拔掉电源插头。
- 不要让电源线悬挂在桌子或工作台面边缘之外，以防饮水机摔落。
- 饮水机工作时请不要接触出水口，以防烫伤。
- 请勿在饮水机工作时移动机器。
- 饮水机要防潮、防冻。
- 电源线或插头损坏时禁止使用饮水机，为避免危险，必须在北鼎授权的服务中心进行更换。
- 如果您的产品已损坏或不能正常使用，请勿再用，也不要自行拆除。
- 除了按照说明书进行清洁和除垢，其它任何操作必须由北鼎授权的服务中心进行。
- 长时间不使用饮水机时请将插头拔除。

注意

- 不要用刷子清洗饮水机。
- 此产品不适用于身体或智力受限的人群（包括儿童），或缺少家用电器操作经验的人群，除非有人监督和指示，并保证其安全。
- 防止儿童触玩饮水机。
- 向水箱加水时不要超过最大水位，也不要低于最低水位。
- 此产品仅限家庭使用。
- 由于未对饮水机进行除垢造成其不能正常使用或完全不能使用的，不属于保修范围。

产品结构图

1. 显示屏
2. 触摸控制面板
3. 饮水机出水口
4. 可活动沥水盘
5. 电源开关
6. 饮水机机身
7. 水箱
8. 水箱盖

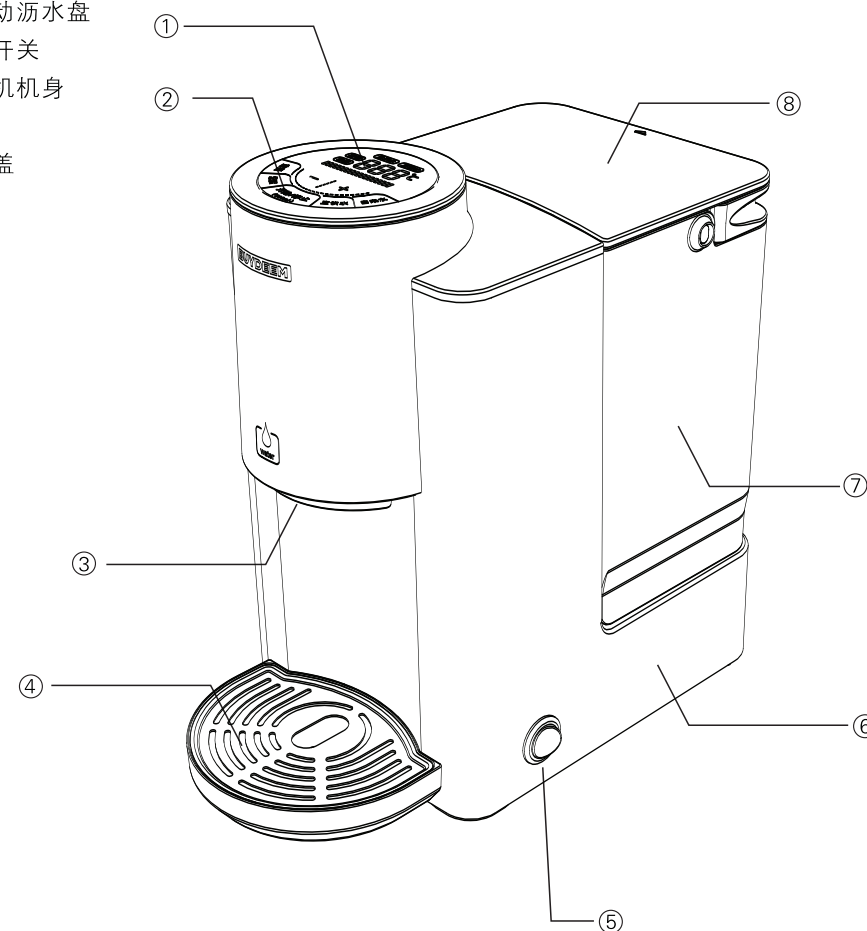

操作按键介绍

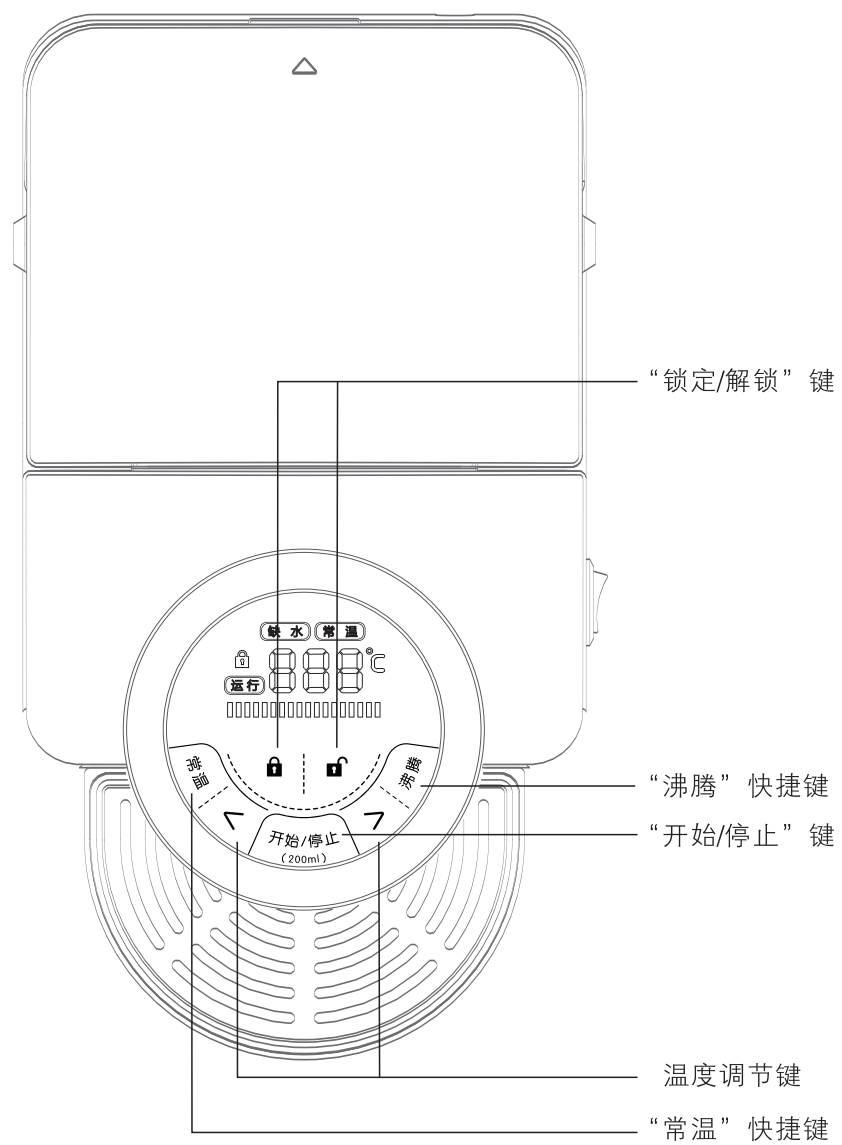

技术规格

产品名称：饮水机（迷你水立方）
 产品型号：S503
 产品功率：2200W
 电 压：220V~50Hz
 最大容量：1.7L
 执行标准：GB4706.1-2005, GB4706.19-2008

初次使用

1. 在初次使用产品之前，请去除饮水机内外所有包装、标签及附件。
2. 使用全新饮水机时，请先用拧干的湿布擦拭饮水机外部，然后煮水2-3次，用于清洁机身内部。

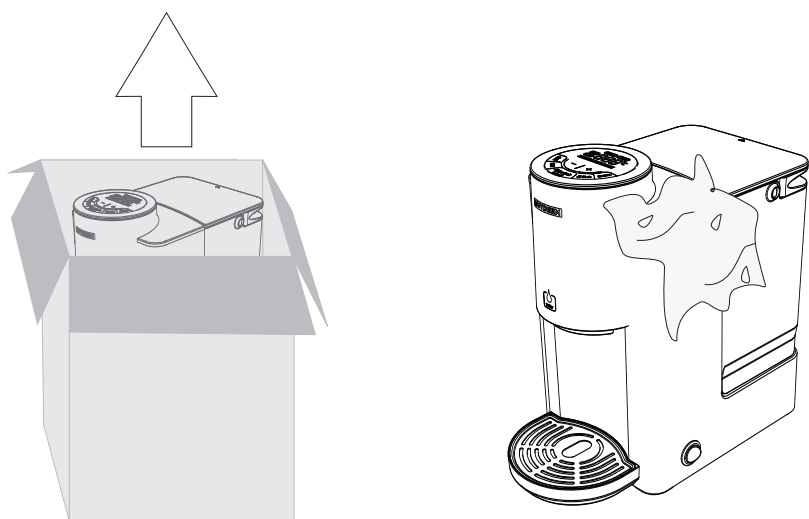

开始使用

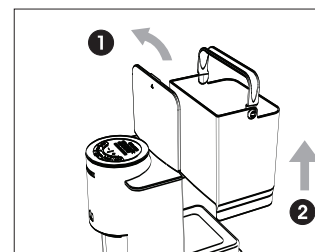

- 一、取出水箱
- 打开水箱盖。
 - 将水箱取出。

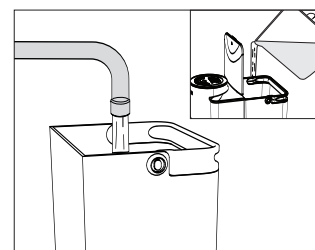

- 二、加入适量的饮用水或自来水
- 往水箱加入适量的饮用水或自来水。
 - 切勿加水超过最大水位或低于最小水位。

温馨提醒：我们建议您使用纯净水或矿泉水，当使用自来水时，请务必加热至沸腾后饮用。

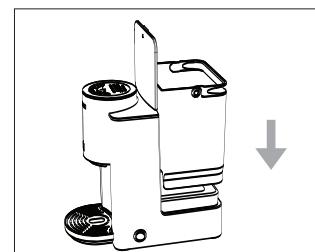

- 三、将水箱放回水箱底座
- 水机务必放置在平坦、干净的耐热台面。
 - 当水箱装好水后，将水箱放到水箱底座上。
 - 检查水箱盖是否关好。

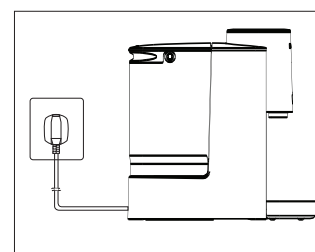

- 四、插上电源
- 当饮水机通电后，打开机器右侧的开关，显示屏会点亮，机器发出提示音。

自定义温度

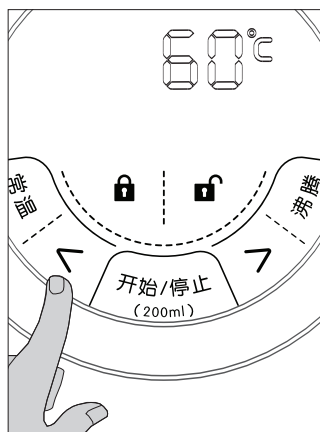

- 通电后，触摸“<”“>”调整至所需水温。
- 触摸“开始/停止”键，饮水机开始工作，显示屏中“运行”指示灯点亮，进度条从左至右逐格增加。
- 加热结束后，进度条全亮并不断闪烁表示提醒，此时水已达到预设温度，同时出水200ml。
- 当饮水机出水200ml后，进入待机工作。
- 若需要在机器工作时取消当前工作，请触摸“开始/停止”键。

注意：

- 饮水机加热的水只有流出的200ml，并不包括水箱里剩余的水。
- 如长时间不出水且显示屏出现“缺水”和“---”并连续闪烁，同时机器发出三声报警音，说明水箱缺水，需要往水箱加水，然后按任意键解除缺水状态并同时进入待机工作。

沸腾

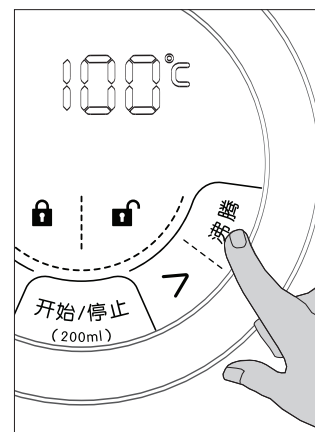
**“沸腾”快捷键**

- 通电后，触摸“沸腾”键；也可触摸“<”“>”键将温度调节至“100°C”。
- 显示屏中温度显示为100°C。
- 触摸“开始/停止”键，饮水机开始工作，显示屏中“运行”指示灯点亮，进度条从左至右逐格增加。
- 加热结束后，进度条全亮并不断闪烁表示提醒，此时水已达到沸腾状态，同时出水200ml。
- 当饮水机出水200ml后，进入待机工作。
- 若需要在机器工作时取消当前工作，请触摸“开始/停止”键。

注意：

- 饮水机加热的水只有流出的200ml，并不包括水箱里剩余的水。
- 如长时间不出水且显示屏出现“缺水”和“---”并连续闪烁，同时机器发出三声报警音，说明水箱缺水，需要往水箱加水，然后按任意键解除缺水状态并同时进入待机工作。

常温水

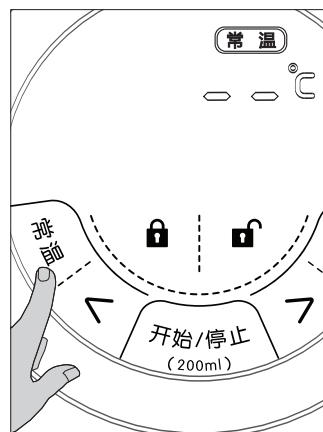

“常温”键

- 通电后，触摸“常温”键；也可触摸“<”“>”键将温度调节至“常温”。
- 显示屏中“常温”与“—℃”点亮。
- 触摸“开始/停止”键，饮水机开始工作，显示屏中进度条全亮并不断闪烁表示提醒，同时出水200ml。
- 当饮水机出水200ml后，进入待机工作。
- 若需要在机器工作时取消当前工作，请触摸“开始/停止”键。

注意：

- 如长时间不出水且显示屏出现“缺水”和“---”并连续闪烁，同时机器发出三声报警音，说明水箱缺水，需要往水箱加水，然后按任意键解除缺水状态并同时进入待机工作。

锁定/解锁

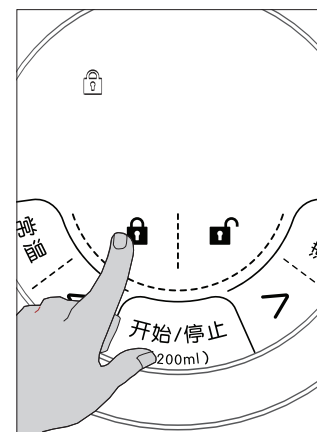

“锁定/解锁”键

- 通电后，进入待机状态，触摸“🔒”键，显示屏中“🔒”点亮，启动锁定功能，此时所有按键均无效。
- 按住“🔒”键不放，显示屏的进度条从左到右逐格增加，约1.5秒后显示屏中“🔒”熄灭，锁定解除，此时进入待机状态。
- 3分钟之内如果没有对饮水机进行任何操作，饮水机自动启动锁定功能。

清洁及保养

饮水机的清洁

1. 拔下插头。
2. 待饮水机完全冷却后用拧干的湿海绵清洁。

注意：切勿将饮水机、电源线或插头浸泡水中，也不可刷子擦洗。

除水垢

定期除水垢，至少每月一次，如水质较差则应增加次数。

水机除垢小贴士

- 使用北鼎专用除垢剂：
 - 按照除垢剂中的使用说明进行操作。
- 使用柠檬酸：
 - 将水箱注满水，并往水箱中倒入25g柠檬酸。
 - 将温度调整至100℃，反复出水2-3次。
 - 用水箱中剩余的水清洗水箱。
 - 倒空水箱后用清水清洗3次，必要时可重复。
 - 往饮水机中倒入清水并达到最大水量。
 - 反复使用数次“沸腾”模式以清洁饮水机。
- 使用白醋：
 - 往饮水机水箱中倒入适量的白醋。
 - 在“常温”模式下反复出水2-3次。
 - 在不加热状态下将饮水机静放30分钟。
 - 用水箱中剩余的水清洗水箱。
 - 倒空水箱后用清水清洗5次，必要时可重复。
 - 往饮水机中倒入清水并达到最大水量。
 - 反复使用数次“常温”模式以消除白醋的味道。

故障处理

当饮水机通电后，屏幕无显示

- 检查电源是否连接上。
- 检查底座电源开关是否正常。
- 检查水箱是否有水。

饮水机出水有异味

- 该情况一般出现在未使用过的新机器中，前几次加热的水应倒掉。
- 如果状况持续发生：
 - 将水箱注满水，并往水箱中倒入25g柠檬酸。
 - 将温度调整至100℃，反复出水2-3次。
 - 用水箱中剩余的水清洗水箱。
 - 倒空水箱后用清水清洗5次，必要时可重复。
 - 往饮水机中倒入清水并达到最大水量。
 - 反复使用数次“沸腾”模式以清洁饮水机。

保修和服务说明

- 如果产品部件有明显损坏，请您参看保修条件填好资料，将产品送至北鼎授权的售后服务中心修理，产品型号及序列号可见于产品底部。
- 保修仅限生产缺陷及家庭按照说明书使用造成的损坏。
- 如果电源线损坏，为避免危险，必须由生产商、售后服务中心的专业人员进行更换。
- 已超过保修期限的顾客，如需购买产品零配件，可联系北鼎全国服务热线4008-815-820。

以下情况恕不免费维修

- 无三包凭证及有效发票。
- 未按说明书的要求操作所引起的故障：
 - A、消费者使用、保管、维护不当造成损坏
 - B、未按照说明书的指示进行操作造成的损坏
 - C、非本公司指定维修部自行装拆修理而造成损坏
 - D、因不可抗力造成损坏

北鼎保留对产品特性及组件作出修改的一切权利。

保修和服务说明

如果您需要更多的服务和信息，或有任何疑问，请访问北鼎网站WWW.BUYDEEM.COM，或致电北鼎全国服务热线4008-815-820，或与当地的经销商联系。您也可剪下保修卡填写好资料，将产品寄回本公司，由本公司专业人员为您解决。



保修卡

- 1.根据“新三包”规定整机保修期为一年（自开具发票之日起）。
- 2.发票和保修证书一同作为保修凭证，发票一经涂改，保修即失效。
- 3.因使用不当或其他非产品本身质量问题造成的损坏，将收取零件成本及人工费。

顾客姓名 _____ 联系电话 _____ 邮箱 _____

地址 _____

产品型号 _____ 购买日期 _____ 经销商 _____

机身号码 _____

维修记录	日期	原因	维修员

深圳市北鼎科技有限公司
 地址:深圳市南山区留仙大道同富裕工业城2号厂房3楼A
 服务热线:4008-815-820 邮箱:service@buydeem.com

* 北鼎拥有最终解释权.

www.buydeem.com